

# 住宅火災による死者が **増加** しています！

～日頃から火事を起こさない対策をしましょう～



**たばこ** 寝たばこはやめましょう。  
吸殻は水で消して捨てましょう。  
寝具に防災製品を使いましょう。



**ストーブ** つけたまま寝ないようにしましょう。  
周りに燃えやすい物を置かないように  
しましょう。※洗濯物干し厳禁



**コンロ** 調理中はコンロから離れないように  
しましょう。  
周囲に燃えやすいものを置かないよ  
うにしましょう。



**着衣着火** 奥の物を取る時は火を消しましょう。  
防災製品のアームカバー等を使い袖  
や裾のゆったりとした服は着ないよ  
うにしましょう。



**電気コード** ほこりがたまらないよう定期的に掃  
除をしましょう。  
使わないプラグは外しましょう。  
決められた容量を守りましょう。  
たこ足配線はやめましょう。

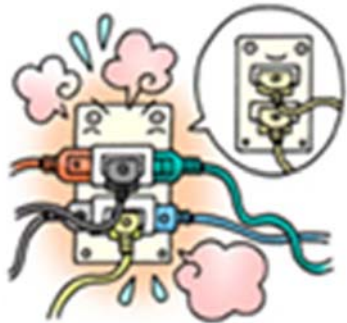

## もしもの火災に備えて

## 備えよう！住宅用火災警報器

住宅用火災警報器は火災を早期に発見し、あなたと家族の大切な命を守るものです。

- 設置場所は 全ての居室・台所・階段です
- 性能維持のため、ほこりなどを掃除しましょう
- ボタンを押すか、ひもを引いて 定期的な点検をしましょう
- 設置年月や製造年、取扱説明書等により 本体の交換時期を確認しましょう

